

# HX30AZ/HX35AZ

## รถขุดสุมโตขนาดเล็ก



ปลดล็อกการขุดที่เหนือกว่า  
สัมผัสความหรูหราที่เอื้อมถึงได้



reddot winner 2022



# รถขุดมินิรุ่นใหม่

HD HYUNDAI CONSTRUCTION EQUIPMENT  
ผู้ชนะรางวัล ' REDDOT WINNER 2022 '

หมวดการออกแบบผลิตภัณฑ์จาก Red Dot Design Award 2022 ประเทศเยอรมนี หนึ่งในรางวัลการออกแบบระดับโลก รถขุดมินิรุ่นใหม่มารวมฟีเจอร์เด่นที่เพิ่มประสิทธิภาพการใช้งาน ผ่านการออกแบบที่ใส่ใจผู้ขับ เช่น ประตูกระจกเต็มบาน และการจัดวางที่นั่งที่เหมาะสมกับสรีระ เพื่อลดอาการเมื่อยล้าระหว่างทำงาน



### TRUE ZERO-TAIL

รถขุดทั้งสองรุ่นเป็นแบบ TRUE ZERO TAIL SWING โดยไม่มีท้ายยื่นไปด้านหลัง ทำให้รถขุดสามารถหมุนได้รอบ แม้อยู่ในพื้นที่ทำงาน ช่วยเพิ่มความคล่องตัวและความปลอดภัยในการทำงานมากยิ่งขึ้น



### การซ่อมบำรุงที่เข้าถึงได้อย่างง่ายดาย

รถขุดทั้งสองรุ่นได้รับการออกแบบให้เข้าถึงคอนโทรลวาล์วและเครื่องยนต์ได้อย่างสะดวก ทำให้ช่วยต่อการบำรุงรักษาและรวดเร็ว



### ห้องโดยสารเอียงแบบมาตรฐาน

ห้องโดยสารสามารถเอียงเพื่อช่วยให้ง่ายต่อการบำรุงรักษา เนื่องจากสามารถเข้าถึงชิ้นส่วนต่าง ๆ ได้อย่างรวดเร็ว ทำให้รถขุดไม่ต้องหยุดทำงานเป็นเวลานาน (เฉพาะ HX35AZ)

## Hi MATE (ระบบควบคุมระยะไกล)

Hi MATE คือ ระบบบริหารจัดการทางไกลที่เป็นกรรมสิทธิ์ของ HYUNDAI ซึ่งช่วยให้ผู้ใช้งานและตัวแทนจำหน่าย สามารถเข้าถึงข้อมูลสำคัญเกี่ยวกับการดูแลรักษา และการวิเคราะห์เครื่องจักรจากคอมพิวเตอร์ หรือโทรศัพท์ทุกเครื่องที่มีการเชื่อมต่ออินเทอร์เน็ต Hi MATE ช่วยประหยัดเวลาและค่าใช้จ่ายให้กับเจ้าของกิจการ ตลอดจนเพิ่มความสะดวกในการเข้าบริการ และการบำรุงรักษาของตัวแทนจำหน่าย รวมทั้งลดเวลาการหยุดทำงานของเครื่องจักร



# Hi MATE

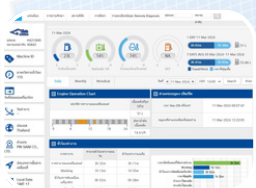

ข้อมูลการทำงาน

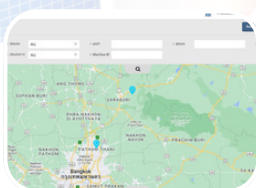

ตำแหน่งที่ตั้งปัจจุบัน

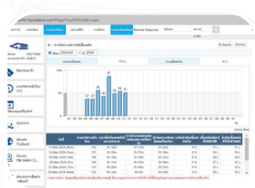

รายงานประจำวัน





## ห้องโดยสารกว้างและสะดวกสบาย

## จอภาพควบคุมแบบสัมผัส

หน้าจอใหม่ LCD ขนาด 5 นิ้ว ช่วยให้คุณควบคุมการตั้งค่ารถขุดได้อย่างง่ายดาย เช่น การปรับอัตราการทำงานของหน้าจอดีจัท หน้าจอดีจัทลงเองยังมีคุณสมบัติสำหรับการจัดการวงจรการทำงานของส่วนประกอบต่าง ๆ ได้อีกด้วย



## การควบคุมที่ง่ายและการใช้งานที่สะดวกสบาย

ห้องโดยสารใหม่ที่ได้รับการออกแบบอย่างเหมาะสม โดยคำนึงถึงความสะดวกสบายของผู้ใช้งาน เพื่อช่วยให้คุณทำงานได้อย่างง่ายดายและมีประสิทธิภาพ ภายในห้องโดยสารออกแบบให้กว้างขวาง สะดวกสบาย มาพร้อมมุมมองการจับที่เห็นได้ชัด ทำให้ผู้ใช้งานไม่รู้สึกเมื่อยล้าและเพิ่มความปลอดภัยในการทำงานมากยิ่งขึ้น

## คอนโซลสวิตช์ในที่เดียว

คอนโซลสวิตช์แบบรวมศูนย์ ใช้งานง่ายและสะดวกสบาย ช่วยให้คุณเข้าถึงฟังก์ชันสำคัญต่างๆ ได้อย่างรวดเร็ว ไม่ยุ่งยาก ทุกการควบคุมอยู่ในที่เดียว เพื่อการใช้งานที่ง่ายและมีประสิทธิภาพ

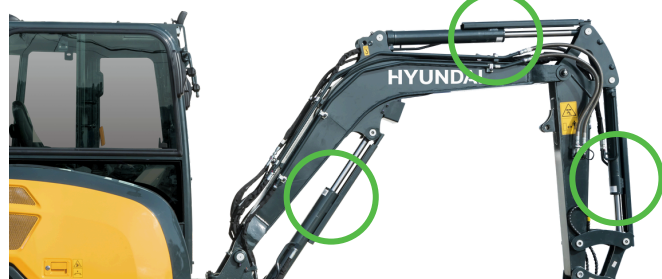

## ระบบไฮดรอลิกแบบ 2 ทาง

- รถขุดทั้งสองรุ่น มาพร้อมกับไฮดรอลิก 2 ทาง
- ผู้ใช้งานสามารถเลือกโหมดการทำงานแบบเดี่ยวหรือคู่ได้

## อุปกรณ์ป้องกันกระบอกสูบมาตรฐานสำหรับบูม อาร์ม และบั๊งก์

เราได้เพิ่มอุปกรณ์ป้องกันใหม่ให้กับบูม อาร์ม และบั๊งก์ของรถขุด เพื่อปกป้องกระบอกสูบไฮดรอลิกจากเศษวัสดุที่กระเด็นระหว่างทำงาน ช่วยลดความเสี่ยงในการหยุดทำงานและการซ่อมแซมที่มีค่าใช้จ่ายสูง

# SPECIFICATIONS

## ข้อมูลจำเพาะ

รุ่น	HX30AZ
น้ำหนัก	2.8 ตัน
เครื่องยนต์	Kubota D1305 ดีเซล 4 จังหวะ 3 สูบ
แรงม้าสูงสุด	Gross : 25.2 แรงม้า ที่ 2,400 รอบ/นาที
	Net : 24.7 แรงม้า ที่ 2,400 รอบ/นาที
ความเร็วการเดินทาง (ต่ำ/สูง)	2.38 / 4.35 กิโลเมตร/ชั่วโมง
ปั้ม	ปั้มลูกสูบแกนคู่ความจุแปรผัน 2 x 28.2 ลิตร/นาที
ความจุถังที่	0.7 คิว
แรงุดที่ปลายบังคับ	2,093 กิโลกรัม
แรงุดที่ปลายอาร์ม	1,313 กิโลกรัม
ความเร็วในการหมุน	9.16 รอบต่อนาที

## ข้อมูลจำเพาะ

รุ่น	HX35AZ
น้ำหนัก	3.9 ตัน
เครื่องยนต์	Kubota D1703 ดีเซล 4 จังหวะ 3 สูบ
แรงม้าสูงสุด	Gross : 25.2 แรงม้า ที่ 2,300 รอบ/นาที
	Net : 24.2 แรงม้า ที่ 2,300 รอบ/นาที
ความเร็วการเดินทาง (ต่ำ/สูง)	2.6 / 4.4 กิโลเมตร/ชั่วโมง
ปั้ม	ปั้มลูกสูบแกนคู่ความจุแปรผัน 2 x 37.4 ลิตร/นาที
ความจุถังที่	0.11 คิว
แรงุดที่ปลายบังคับ	3,281 กิโลกรัม
แรงุดที่ปลายอาร์ม	2,025 กิโลกรัม
ความเร็วในการหมุน	9.4 รอบต่อนาที

### ← ระยะปฏิบัติงาน & ขนาดเครื่องจักร หน่วย : mm

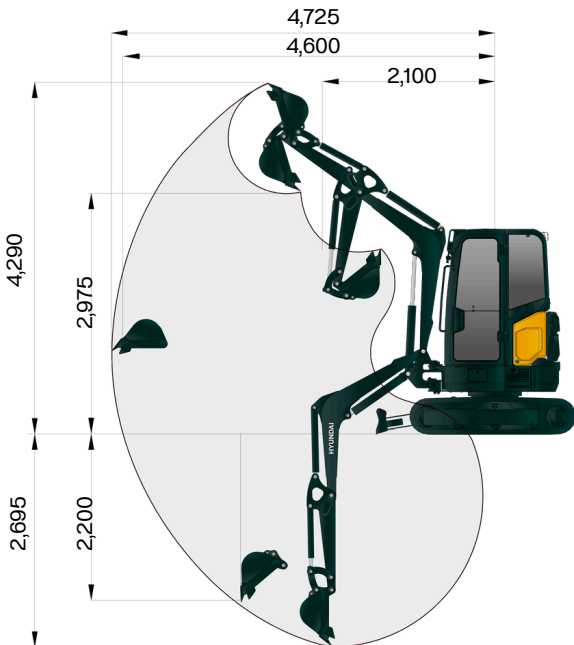
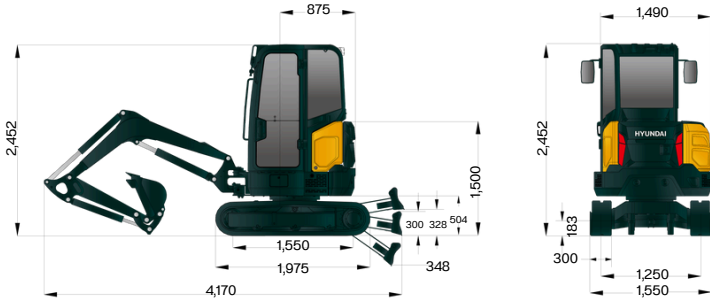

### ← ระยะปฏิบัติงาน & ขนาดเครื่องจักร หน่วย : mm

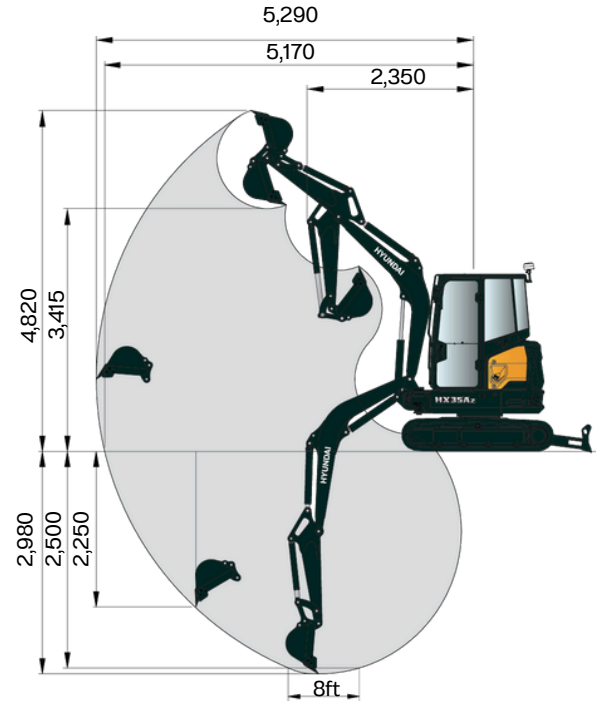
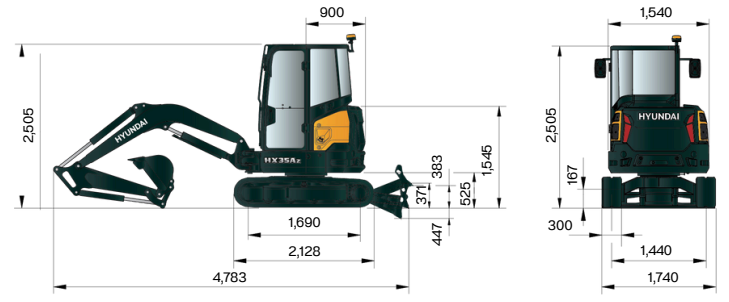

**PINS**  
PIN SIAM

บริษัท พิณสยาม จำกัด (สำนักงานใหญ่)

32/9 หมู่ 5 ถ.พหลโยธิน ต.คลองหนึ่ง อ.คลองหลวง จ.ปทุมธานี 12120

โทรศัพท์ 02-901-8778 โทรสาร 02-901-7608

@pinsgroup.com  
@pinsiamthailand  
@pinsiamthailand  
@pinsiamthailand  
www.pinsgroup.com

• สำนักงานใหญ่ 02-901-8778  
• วังน้อย 095-037-1653  
• ลำปาง 054-209-575

• สุรินทร์ 064-713-4672  
• อุตรดิตถ์ 080-219-7419  
• หาดใหญ่ 096-232-9969



ฝ่ายขายเครื่องจักร

02-901-8778  
ต่อ 125



ฝ่ายบริการ

02-901-8778  
ต่อ 888,555



ฝ่ายขายอะไหล่

02-901-8778  
ต่อ 333